

**PHILIPS**

HD928X

# Manual de usuario

## CONTENIDO

<b>Importante</b>	<b>3</b>
<b>Introducción</b>	<b>7</b>
<b>Descripción general</b>	<b>7</b>
<b>Antes de utilizarlo por primera vez</b>	<b>9</b>
<b>Aplicación NutriU</b>	<b>9</b>
<b>Uso del aparato</b>	<b>10</b>
Tabla de alimentos	10
Freír con aire	12
Selección del modo de conservación del calor	16
Cocción con un ajuste predeterminado	17
Selección de otro ajuste predeterminado	18
Iniciar una receta desde la aplicación NutriU	19
Preparación de patatas fritas caseras	20
<b>Limpieza</b>	<b>21</b>
Tabla de limpieza	22
<b>Almacenamiento</b>	<b>22</b>
<b>Reciclaje</b>	<b>23</b>
<b>Declaración de conformidad</b>	<b>23</b>
<b>Garantía y asistencia</b>	<b>23</b>
<b>Actualizaciones de software</b>	<b>23</b>
<b>Compatibilidad con otros dispositivos</b>	<b>24</b>
<b>Reajuste de fábrica</b>	<b>24</b>
<b>Solución de problemas</b>	<b>24</b>

## Importante

Antes de usar el aparato, lea atentamente esta información importante y consérvela por si necesitara consultarla en el futuro.

### Peligro

- Coloque siempre los ingredientes que va a freír en la cesta para evitar que entren en contacto con las resistencias.
- No cubra las aberturas de entrada y salida de aire mientras el aparato está en funcionamiento.
- No llene el recipiente con aceite, ya que esto puede causar un riesgo de incendio.
- No sumerja nunca el aparato en agua u otros líquidos, ni lo enjuague bajo el grifo.
- No deje que entre agua ni ningún otro líquido en el aparato para evitar descargas eléctricas.
- No exceda nunca el nivel máximo indicado en la cesta.
- Nunca toque el interior del aparato mientras esté en funcionamiento.
- Asegúrese siempre de que la resistencia esté libre y que no haya alimentos atascados.

### Advertencia

- Antes de enchufar el aparato, compruebe si el voltaje indicado en el mismo se corresponde con el voltaje de la red local.
- No utilice el aparato si la clavija, el cable de alimentación o el propio aparato están dañados.
- Si el cable de alimentación está dañado, deberá ser sustituido por Philips, por un centro de servicio autorizado por Philips o por personal cualificado, con el fin de evitar situaciones de peligro.
- Este aparato puede ser usado por niños a partir de ocho años, por personas con capacidad física, psíquica o sensorial reducida y por quienes no tengan los conocimientos y la experiencia necesarios siempre que lo hagan bajo supervisión o hayan recibido instrucciones sobre cómo

utilizar el aparato de forma segura y conozcan los riesgos que conlleva su uso. No permita que los niños jueguen con el aparato. Los niños no deben llevar a cabo los procesos de limpieza ni de mantenimiento a menos que tengan más de ocho años y lo hagan bajo supervisión.

- Mantenga el aparato y el cable fuera del alcance de los niños menores de 8 años.
- Mantenga el cable de alimentación alejado de superficies calientes.
- Conecte el aparato sólo a un enchufe con toma de tierra. Asegúrese siempre de que el enchufe esté insertado correctamente en la toma de corriente.
- No coloque el aparato contra una pared ni contra otros aparatos. Deje por lo menos 10 cm de espacio libre en la parte posterior, en ambos lados y sobre el aparato. No coloque nada sobre el aparato.
- No utilice este aparato para otros fines distintos a los descritos en este manual.
- Mientras el aparato fríe con aire caliente, sale vapor caliente por las aberturas de salida de aire. Mantenga la cara y las manos a una distancia segura del vapor y de las aberturas de salida de aire. Tenga también cuidado con el vapor caliente y el aire al retirar el recipiente del aparato.
- Las superficies accesibles pueden calentarse durante el uso.
- El recipiente, la cesta y los accesorios del interior de la Airfryer se calientan durante el uso. Tenga cuidado al manipularlos.
- No coloque el aparato sobre o cerca de una estufa de gas caliente ni cualquier tipo de estufa eléctrica, cocina eléctrica, o en un horno caliente.
- No utilice nunca ingredientes ligeros ni papel para hornear en el aparato.



- No coloque el aparato sobre materiales inflamables ni cerca de ellos (p. ej. manteles o cortinas).
- No deje nunca el aparato en funcionamiento sin vigilancia.
- Desenchufe inmediatamente el aparato si observa que sale humo oscuro. Espere a que termine de salir humo antes de extraer el recipiente del aparato.
- Almacenaje de las patatas: la temperatura debe ser acorde a la variedad de patata almacenada y superior a 6°C para minimizar el riesgo de exposición a la acrilamida en los alimentos preparados.
- No enchufe el aparato ni utilice el panel de control con las manos mojadas.
- Este aparato se ha diseñado para su uso a temperaturas ambientales entre 5 °C y 40 °C.

### **Precaución**

- Este aparato se ha diseñado solo para uso doméstico en interiores normal. No está diseñado para un uso en entornos como zonas de cocina en tiendas, oficinas, granjas y otros entornos laborales. Tampoco lo deben usar clientes de hoteles, hostales, moteles y entornos residenciales de otro tipo.
- Lleve siempre el aparato a un centro de servicio autorizado por Philips para su comprobación y reparación. No intente reparar el aparato por su cuenta; si lo hiciera, la garantía dejaría de ser válida.
- Si se utiliza el aparato de forma incorrecta, con fines profesionales o semiprofesionales, o de un modo que no esté de acuerdo con las instrucciones de uso, la garantía quedará anulada y Philips no aceptará responsabilidades por ningún daño.

- Ponga y utilice siempre el aparato sobre una superficie seca, estable, plana y horizontal.
- Desenchufe siempre el aparato después de usarlo.
- Deje que el aparato se enfríe durante aproximadamente 30 minutos antes de limpiarlo o manipularlo.
- Asegúrese de que los ingredientes preparados en este aparato tienen un color dorado o amarillo en lugar de un color oscuro o marrón. Elimine los restos quemados. No fría patatas a una temperatura superior a 180 °C (para reducir al máximo la producción de acrilamida).
- Tenga cuidado al limpiar la parte superior de la cámara: la resistencia caliente y el borde de las piezas metálicas.
- Asegúrese siempre de que los alimentos estén completamente cocinados en la Airfryer.
- Asegúrese siempre de que tiene el control sobre la Airfryer, también cuando utilice la función remota o el inicio diferido.
- Al cocinar alimentos grasos, es posible que la Airfryer emita humo. Preste especial atención cuando utilice la función de control remoto o el inicio diferido.
- Asegúrese de que no utiliza la función de control remoto más de una persona a la vez.
- Tenga cuidado al cocinar alimentos muy perecederos con la función de inicio diferido (las bacterias pueden reproducirse).

### **Campos electromagnéticos (CEM)**

Este aparato de Philips cumple los estándares y las normativas aplicables sobre campos electromagnéticos.

### **Desconexión automática**

Este aparato dispone de una función de desconexión automática. Si no pulsa ningún botón antes de 20 minutos, el aparato se apaga automáticamente. Para apagar el aparato manualmente, pulse el botón de encendido.

## Introducción

Enhorabuena por su adquisición y bienvenido a Philips

Para poder beneficiarse por completo de la asistencia que ofrece Philips, registre el producto en [www.philips.com/welcome](http://www.philips.com/welcome).

La Philips Airfryer es la única Airfryer con la exclusiva tecnología Rapid Air para freír sus alimentos favoritos con poco o nada de aceite y con hasta un 90 % menos de grasa.

Gracias a la tecnología Rapid Air de Philips y a su diseño con forma de estrella de mar, podrá cocinar los alimentos a la perfección y preparar platos deliciosos.

Ahora puede disfrutar de alimentos fritos perfectamente cocinados: crujientes por fuera, tiernos por dentro. Fría, ase, hornee y tueste para preparar una gran variedad de sabrosos platos de forma sana, rápida y sencilla.

Para obtener más ideas, recetas e información sobre la Airfryer, consulte [www.philips.com/kitchen](http://www.philips.com/kitchen) o descargue la aplicación\* NutriU gratuita para iOS® o Android™.

\*Es posible que la aplicación NutriU no esté disponible en su país.

En ese caso, si necesita inspiración, visite el sitio web de Philips de su país.



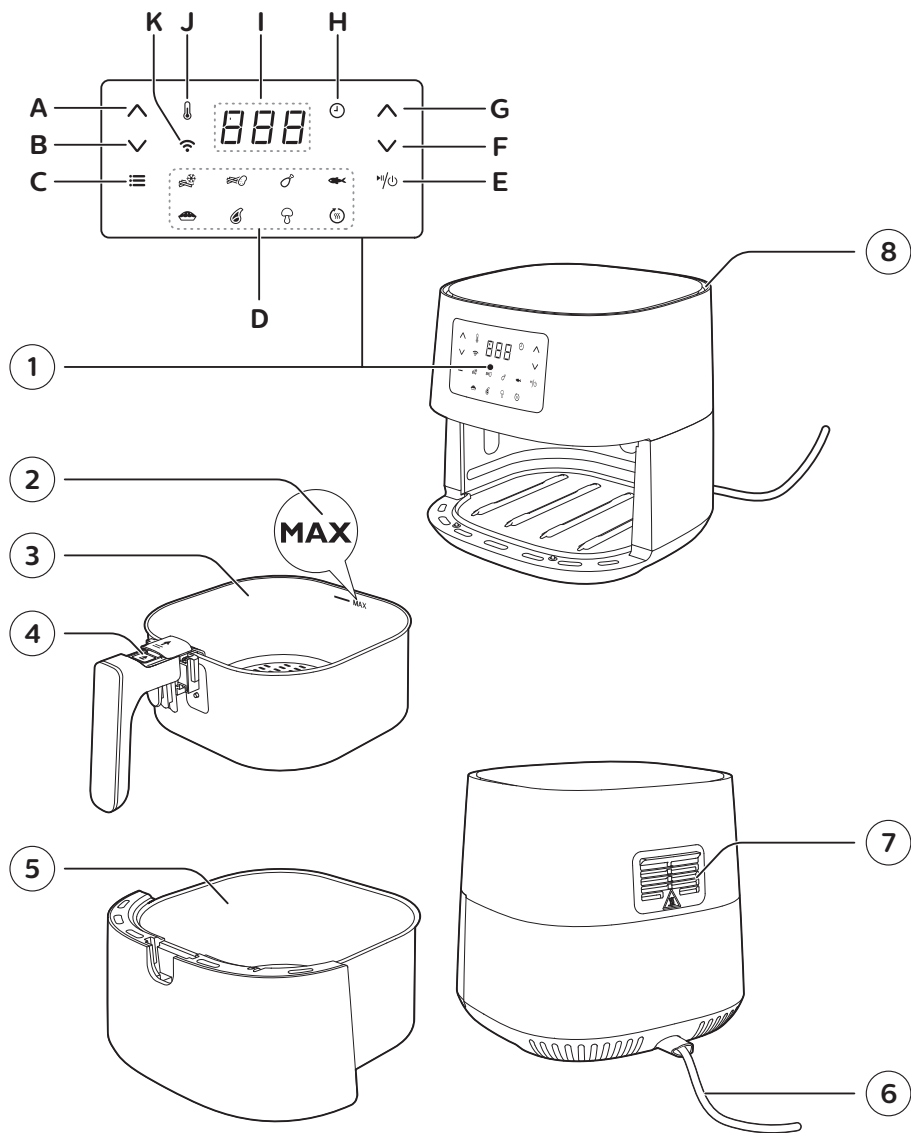

## Descripción general

- 1 Panel de control
  - A Botón de aumento de temperatura
  - B Botón de disminución de temperatura
  - C Botón de menú
  - D Menú de ajustes predeterminados
  - E Botón de encendido
  - F Botón de disminución de tiempo
  - G Botón de aumento de tiempo
  - H Indicador de tiempo
  - I Pantalla
  - J Indicador de temperatura
  - K Indicador de Wi-Fi
- 2 Indicación MAX
- 3 Cesta
- 4 Botón de liberación de la cesta
- 5 Recipiente
- 6 Cable de alimentación
- 7 Salidas de aire
- 8 Entrada de aire





**Estado del indicador de Wi-Fi**

<p>El indicador de Wi-Fi  está apagado</p>	<ul style="list-style-type: none"> <li>· La Airfryer no está conectada a la red Wi-Fi doméstica (no se ha realizado la configuración inicial de la red Wi-Fi hasta el momento) o se ha perdido la conexión a la red Wi-Fi doméstica debido a que, por ejemplo, el router doméstico ha cambiado o hay demasiada distancia entre la Airfryer y el router.</li> </ul>
<p>El indicador de Wi-Fi  está encendido</p>	<ul style="list-style-type: none"> <li>· Se ha completado la configuración con la aplicación NutriU y la Airfryer está conectada a la red Wi-Fi doméstica.</li> </ul>
<p>El indicador de Wi-Fi  parpadea</p>	<ul style="list-style-type: none"> <li>· La Airfryer se encuentra en el modo "configuración" durante el proceso de configuración de la red Wi-Fi. La pantalla muestra tres guiones y los botones de la Airfryer están inactivos; o, si ya estaba conectada, el LED que parpadea indica que la Airfryer está en proceso de conectarse a la red Wi-Fi doméstica.</li> </ul>
<p>El indicador de Wi-Fi  parpadea con una pausa larga entre parpadeos</p>	<ul style="list-style-type: none"> <li>· La función Wi-Fi de la Airfryer está defectuosa. Puede utilizar la Airfryer sin las funciones de conectividad, llamar al servicio técnico de Philips o ponerse en contacto con el servicio de atención al cliente de su país.</li> </ul>

**Antes de utilizarlo por primera vez**

- 1 Retire todos los materiales de embalaje.
- 2 Elimine cualquier pegatina o etiqueta (si las hubiera) del aparato.
- 3 Limpie a fondo el aparato antes de utilizarlo por primera vez, como se indica en la sección de limpieza.

**Aplicación NutriU**

La Airfryer de Philips cuenta con conexión Wi-Fi, por lo que puedes conectarla con la aplicación NutriU para disfrutar de la experiencia Airfryer completa. En la aplicación, puede seleccionar sus recetas favoritas, enviárselas a la Airfryer y empezarlas desde su dispositivo inteligente. Además, puede iniciar, supervisar y ajustar el proceso de preparación en su dispositivo inteligente desde cualquier lugar, aunque no esté en casa.

**Conexión de la Airfryer a la aplicación**

- 1 Enchufe la Airfryer a la toma de corriente.
- 2 Asegúrese de que su dispositivo inteligente está dentro del alcance de la red Wi-Fi doméstica antes de iniciar el proceso de configuración sencilla de la red Wi-Fi.
- 3 Descargue la aplicación Philips NutriU en su dispositivo inteligente desde la tienda de aplicaciones o en [www.philips.com/nutriu](http://www.philips.com/nutriu), siga el proceso de registro y seleccione la Airfryer conectada en la sección "Mis aparatos" de su perfil.
- 4 Siga las instrucciones de la aplicación para conectar la Airfryer a la red Wi-Fi y emparejar la Airfryer.
- 5 Cuando el LED de la red Wi-Fi de la interfaz de usuario de la Airfryer está encendido de forma permanente, la Airfryer está conectada.

### Nota:

- Asegúrate de conectar la Airfryer a una red Wi-Fi doméstica de 2,4 GHz (802.11 b/g/n).
- La configuración sencilla de la red Wi-Fi es necesaria para conectar la Airfryer a la red Wi-Fi doméstica.
- El proceso de emparejamiento consiste en conectar la aplicación NutriU a la Airfryer inteligente.
- El proceso de configuración de la red Wi-Fi se puede cancelar a través de la aplicación o desenchufando la Airfryer.
- Solo es posible vincular un dispositivo inteligente a la Airfryer a la vez. Si un segundo usuario inicia el proceso de emparejamiento, el primer usuario será expulsado y tendrá que realizar de nuevo el emparejamiento la próxima vez que cocine con la Airfryer.
- Para iniciar el proceso de emparejamiento, mantenga pulsado el botón de disminución de temperatura y siga las instrucciones de la aplicación. También puede iniciarlo desde la configuración de la aplicación NutriU.

## Preparación para su uso

- 1 Coloque el aparato sobre una superficie estable, horizontal, plana y resistente al calor.

### Nota:

- No ponga nada encima ni en los laterales del aparato. Esto podría interrumpir el flujo de aire y afectar al resultado de los alimentos fritos.
- No coloque el aparato en funcionamiento debajo o cerca de objetos a los que pudiera perjudicarles el vapor, como paredes o armarios.
- Deje el tapón de goma en el recipiente. No lo quite antes de cocinar.

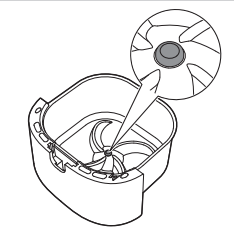

## Uso del aparato

### Tabla de alimentos

La siguiente tabla le ayudará a seleccionar los ajustes básicos para los tipos de alimentos que desee preparar.

### Nota:

- Tenga en cuenta que estos ajustes son indicaciones. Debido a que los ingredientes varían según su origen, tamaño, forma o marca, no podemos garantizar el mejor ajuste para sus ingredientes.
- Al preparar grandes cantidades de alimentos (como patatas fritas, gambas, muslos de pollo o aperitivos congelados), sacuda, gire o remueva los ingredientes en la cesta 2 o 3 veces para obtener un resultado uniforme.

Ingredientes	Cantidad mín. y máx.	Tiempo (min)	Temperatura	Nota:
Patatas fritas de corte fino congeladas (7 x 7 mm/0,3 x 0,3")	200-800 g/7-28 oz	14-31	180 °C/350 °F	· Agite, gire o remueva 2 o 3 veces durante la preparación
Patatas fritas caseras (10 x 10 mm/0,4 x 0,4" de grosor)	200-800 g/7-28 oz	20-40	180 °C/350 °F	· Agite, gire o remueva 2 o 3 veces durante la preparación
Taquitos de pollo congelados	200-600 g/7-21 oz	9-20	200 °C/400 °F	· Agite, gire o remueva a mitad del tiempo de preparación
Rodillos de primavera congelados	200-600 g/7-21 oz	9-20	200 °C/400 °F	· Agite, gire o remueva a mitad del tiempo de preparación
Hamburguesa (de unos 150 g/5 oz)	1-5 hamburguesas	16-21	200 °C/400 °F	
Budín de carne	1200 g/42 oz	55-60	150 °C/300 °F	· Utilice el accesorio de horneado
Chuletas de carne sin hueso (de unos 150 g/5 oz)	1-4 chuletas	15 - 20	200 °C/400 °F	· Agite, gire o remueva a mitad del tiempo de preparación
Salchichas finas (de unos 50 g/1,8 oz)	2-10 unidades	11-15	200 °C/400 °F	· Agite, gire o remueva a mitad del tiempo de preparación
Muslos de pollo (de unos 125 g/4,5 oz)	2-8 unidades	17-27	180 °C/350 °F	· Agite, gire o remueva a mitad del tiempo de preparación
Pechuga de pollo (de unos 160 g/6 oz)	1-5 unidades	15-25	180 °C/350 °F	
Pollo entero	1200 g/42 oz	60-70	180 °C/350 °F	
Pescado entero (de unos 300-400 g/11-14 oz)	1-2 pescados	20-25	200 °C/400 °F	
Filete de pescado (de unos 200 g/7 oz)	1-5 (1 capa)	25-32	160 °C/325 °F	
Verduras variadas (cortadas en trozos grandes)	200-800 g/7-28 oz	9-18	180 °C/350 °F	· Ajuste el tiempo de cocción a su gusto · Agite, gire o remueva a mitad del tiempo de preparación
Magdalenas (de unos 50 g/1,8 oz)	1-9	13 - 15	180 °C/350 °F	· Utilice moldes para magdalenas
Bizcocho/tarta	500 g/18 oz	40-45	160 °C/325 °F	· Utilice un molde para tarta

Ingredientes	Cantidad mín. y máx.	Tiempo (min)	Temperatura	Nota:
Pan/bollitos precocinados (de unos 60 g/2 oz)	1-6 unidades	6 - 8	200 °C/400 °F	
Pan casero	800 g/28 oz	55-65	150 °C/300 °F	<ul style="list-style-type: none"> <li>· Utilice el accesorio de horneado</li> <li>· La forma debe ser lo más plana posible para evitar que el pan toque la resistencia al subirlos.</li> </ul>

### Freír con aire

#### Precaución

- Esta Airfryer funciona con aire caliente. No llene el recipiente con aceite, grasa para freír ni con cualquier otro líquido.
- No toque las superficies calientes. Utilice las asas y los botones. Manipule el recipiente con guantes para horno cuando esté caliente.
- Este aparato es solo para uso doméstico.
- Es posible que este aparato emita un poco de humo cuando lo utilice por primera vez. Esto es normal.
- No es necesario precalentar el aparato.

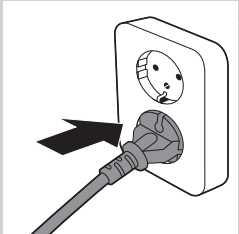
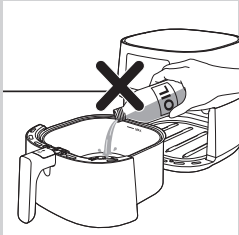

1 Enchufe el aparato a la toma de corriente.

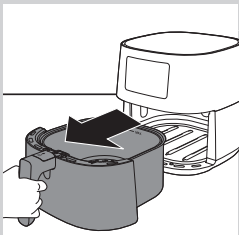

2 Retire el recipiente con la cesta del aparato tirando del asa.



**3** Ponga los ingredientes en la cesta.

**Nota:**

- La Airfryer puede preparar una gran variedad de ingredientes. Consulte la sección "Tabla de alimentos" para conocer las cantidades adecuadas y los tiempos de cocción aproximados.
- No exceda la cantidad indicada en la sección "Tabla de alimentos" ni llene la cesta por encima de la indicación "MAX", ya que esto podría afectar a la calidad del resultado.
- Si desea preparar diferentes ingredientes a la vez, asegúrese de comprobar el tiempo de cocción recomendado necesario para los diferentes ingredientes antes de empezar a cocinarlos de forma simultánea.

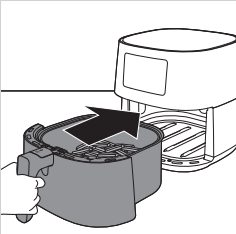

**4** Coloque de nuevo el recipiente con la cesta en la Airfryer.

**! Precaución**

- **Nunca utilice la sartén si no está la cesta en su interior.**
- **No toque el recipiente o la cesta mientras el aparato esté en funcionamiento y durante un tiempo después del uso, ya que se calientan mucho.**

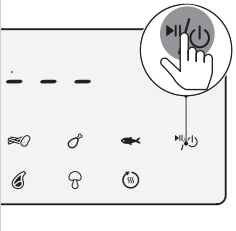

**5** Pulse el botón de encendido para encender el aparato.



**6** Pulse el botón de aumento o disminución de temperatura para seleccionar la temperatura deseada.

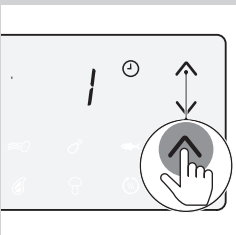

**7** Pulse el botón de aumento de tiempo para seleccionar el tiempo necesario.

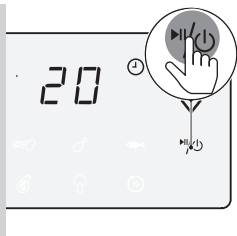

## 8 Pulse el botón de encendido para iniciar el proceso de cocción.

### Nota:

- Durante la cocción, la temperatura y el tiempo se muestran de forma alternada.
- La cuenta atrás del último minuto de cocción se realiza en segundos.
- Consulte la tabla de alimentos con los ajustes de cocción básicos según el tipo de alimento.
- Al iniciar el proceso de cocción con la Airfryer emparejada con el dispositivo inteligente, también puede ver, controlar y cambiar los parámetros de cocción en la aplicación NutriU.
- **Para cambiar la unidad de temperatura de la Airfryer entre centígrados y Fahrenheit, mantenga pulsados los botones de aumento y disminución de temperatura al mismo tiempo durante unos 10 segundos.**

### Consejo

- Durante la cocción, si desea cambiar el tiempo o la temperatura de cocción, pulse en cualquier momento los botones de flecha hacia arriba o hacia abajo.
- Para pausar el proceso de cocción, pulse el botón de encendido. Para reanudar el proceso de cocción, vuelva a pulsar el botón de encendido.
- El dispositivo cambia al modo de pausa automáticamente cuando se extrae el recipiente y la cesta. El proceso de cocción continúa cuando se vuelven a colocar el recipiente y la cesta en el aparato.

### Nota:

- Si no ajusta el tiempo de cocción necesario antes de 30 minutos, el aparato se apagará automáticamente por motivos de seguridad.
- Es necesario sacudir o dar la vuelta a algunos ingredientes a mitad del tiempo de cocción (consulte la sección "Tabla de alimentos"). Para agitar los ingredientes, retire el recipiente con la cesta, colóquelo sobre una superficie resistente al calor, deslice la tapa, pulse el botón de liberación de la cesta para sacarla del recipiente y agítela en el fregadero. A continuación, coloque la cesta en el recipiente y vuelva a introducirlo en el aparato.
- Si ajusta el temporizador a la mitad del tiempo de cocción, oirá el timbre del temporizador cuando tenga que sacudir los ingredientes. Asegúrese de restablecer el temporizador con el tiempo de cocción restante.

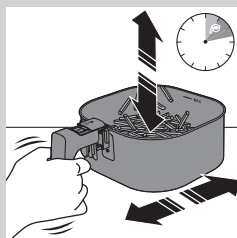

## 9 Cuando escuche el timbre del temporizador, habrá terminado el tiempo de cocción establecido.

### Nota:

- Puede detener el proceso de cocción manualmente. Para ello, pulse el botón de encendido.

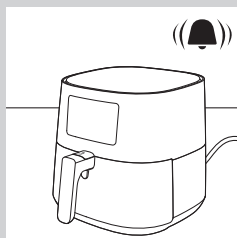

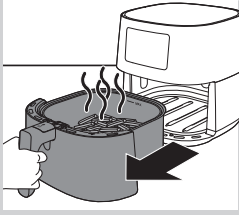

**10** Retire el recipiente y compruebe si los ingredientes están listos.

**! Precaución**

- El recipiente de la Airfryer estará caliente tras el proceso de cocción. Colóquelo siempre sobre una superficie resistente al calor (por ejemplo, salvamanteles, etc.) al retirar el recipiente del aparato.

**≡ Nota:**

- Si los ingredientes no están listos aún, solo tiene que volver a introducir el recipiente en la Airfryer con el asa y añadir unos pocos minutos más al tiempo ajustado.

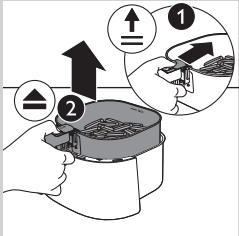

**11** Para retirar los ingredientes pequeños (por ejemplo, patatas fritas), deslice primero la tapa y, a continuación, pulse el botón de liberación de la cesta para retirarla del recipiente.

**! Precaución**

- Tras el proceso de cocción, el recipiente, la cesta, la carcasa interior y los ingredientes estarán calientes. En función del tipo de ingredientes que haya en la Airfryer, puede que escape vapor del recipiente.

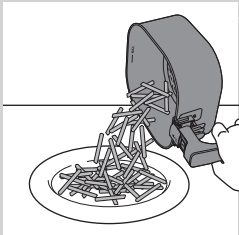

**12** Vacíe el contenido de la cesta en un bol o en un plato. Retire siempre la cesta del recipiente para vaciar el contenido, ya que puede haber aceite caliente en el fondo del recipiente.

**≡ Nota:**

- Para retirar ingredientes delicados o de gran tamaño, utilice unas pinzas para sacar los ingredientes.
- El exceso de aceite o grasa procedente de los ingredientes se recoge en el fondo del recipiente.
- Dependiendo del tipo de ingredientes que cocine, extraiga con cuidado el exceso de aceite o grasa del recipiente después de preparar cada lote o antes de sacudir y volver a colocar la cesta en el recipiente. Coloque la cesta sobre una superficie resistente al calor. Para extraer el exceso de aceite o grasa, utilice guantes para horno. Vuelva a colocar la cesta en el recipiente.

Cuando un lote de ingredientes está listo, la Airfryer está instantáneamente preparada para cocinar otro lote.

**≡ Nota:**

- Repita los pasos del 3 al 12 si desea cocinar otro lote.

## Selección del modo de conservación del calor

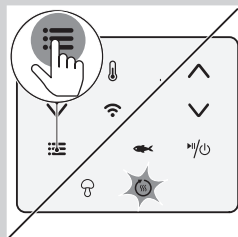

- 1 Pulse el botón de menú hasta que el icono de conservación del calor parpadee.

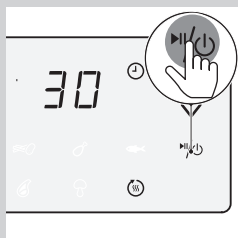

- 2 Pulse el botón de encendido para iniciar el modo de conservación del calor.

### Nota:

- El temporizador de conservación del calor se establece en 30 minutos. Para cambiar el tiempo de conservación del calor (entre 1 y 30 minutos), pulse el botón de disminución de tiempo. El tiempo se confirmará automáticamente.
- La temperatura no se puede cambiar en el modo de conservación del calor.

- 3 Para poner en pausa el modo de conservación del calor, presione el botón de encendido. Para reanudar el modo de conservación del calor, presione de nuevo el botón de encendido.
- 4 Para salir del modo de conservación del calor, mantenga pulsado el botón de encendido.

### Consejo

- Si los alimentos como las patatas fritas pierden su punto crujiente durante el modo de conservación del calor, reduzca el tiempo de conservación del calor apagando el aparato antes o dórelos durante dos o tres minutos a 180 °C/350 °F.

### Nota:

- Durante el modo de conservación del calor, el ventilador y la resistencia del interior del aparato se activan de vez en cuando.
- El modo de conservación del calor se ha diseñado para mantener los alimentos calientes justo después de cocinarlos en la Airfryer. No está pensado para recalentar.



## Cocción con un ajuste predeterminado

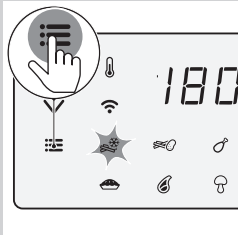

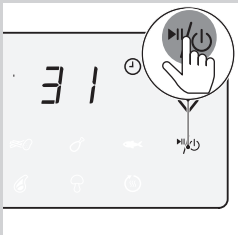

- 1 Siga los pasos del 1 al 5 de la sección "Freír con aire".
- 2 Pulse el botón de menú. El icono de aperitivos congelados parpadeará. Pulse el botón de menú hasta que parpadee el ajuste predeterminado que necesite.







- 3 Para iniciar el proceso de cocción, pulse el botón de encendido.

### Nota:

- Podrá encontrar más información sobre los ajustes predeterminados en la siguiente tabla.

Ajuste predeterminado	Tiempo predeterminado (min)	Temperatura predeterminada	Peso (máx.)	Información
 Aperitivos de patata congelados	31	180 °C/ 350 °F	800 g/28 oz	<ul style="list-style-type: none"> <li>• Aperitivos de patata congelados, como patatas fritas, gajos de patata, patatas rejilla, etc.</li> <li>• Agite, gire o remueva 2 o 3 veces durante la preparación</li> </ul>
 Patatas fritas	38	180 °C/ 350 °F	800 g/28 oz	<ul style="list-style-type: none"> <li>• Utilice patatas harinosas</li> <li>• 10 x 10 mm/0,4 x 0,4" de grosor</li> <li>• Sumérlas 30 minutos en agua, séquelas y añada entre 1/4 y 1 cucharada de aceite</li> <li>• Agite, gire o remueva 2 o 3 veces durante la preparación</li> </ul>
 Muslos de pollo	27	180 °C/ 350 °F	1000 g/35 oz	<ul style="list-style-type: none"> <li>• Hasta 8 muslos de pollo</li> <li>• Agite, gire o remueva durante la preparación</li> </ul>

Ajuste predeterminado	Tiempo predeterminado (min)	Temperatura predeterminada	Peso (máx.)	Información
 Pescado fresco entero (de unos 300 g/11 oz)	20	200 °C/ 400 °F	600 g/21 oz	
 Bizcocho/tarta	45	160 °C/ 325 °F	500 g/18 oz	· Utilice el accesorio de horneado XL (199 x 189 x 80 mm)
 Chuletas de carne	20	200 °C/ 400 °F	600 g/21 oz	· Hasta 4 chuletas de carne sin hueso
 Verduras variadas	18	180 °C/ 350 °F	800 g/28 oz	· Cortada en trozos grandes · Utilice el accesorio de horneado XL
 Conservación del calor	30	80 °C/ 175 °F	N.D.	· La temperatura no se puede ajustar

### Selección de otro ajuste predeterminado

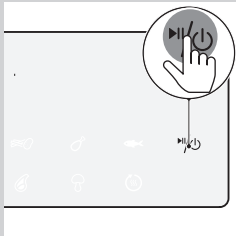

**1** Durante el proceso de cocción, mantenga pulsado el botón de encendido para detener el proceso de cocción. El dispositivo cambiará al modo de espera.

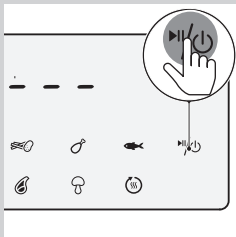

**2** Vuelva a pulsar el botón de encendido para encender el aparato.



- 3 Pulse el botón de menú hasta que parpadee el ajuste predeterminado que necesite.

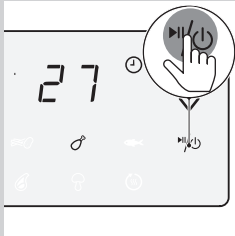

- 4 Pulse el botón de encendido para iniciar el proceso de cocción.

### Iniciar una receta desde la aplicación NutriU

- 1 Pulse el botón de encendido para encender la Airfryer.
- 2 En su dispositivo inteligente, abra la aplicación NutriU y busque su receta preferida.
- 3 Abra la receta e inicie el proceso de cocción en la aplicación.



#### Nota:

- Al cocinar recetas creadas para la Airfryer, asegúrese de utilizar la misma cantidad de alimentos que se indica en las recetas. Si utiliza ingredientes diferentes o una cantidad diferente de los alimentos, ajuste el tiempo de cocción. Si prepara recetas que no se han creado para la Airfryer, tenga en cuenta que es posible que se deba ajustar el tiempo y la temperatura.

**Consejo**

- Mediante el filtro de la búsqueda de recetas, puede seleccionar su Airfryer inteligente para obtener las recetas creadas para su aparato.
- Cuando el proceso de cocción se inicia desde la aplicación, también puede ver los ajustes de cocción en la pantalla de la Airfryer.
- Puede detener el proceso de cocción o cambiar los ajustes en la Airfryer o en la aplicación.
- Una vez finalizado el proceso de cocción, puede iniciar el modo de conservación del calor desde la aplicación o en la Airfryer mediante el ajuste de conservación del calor.
- Si los alimentos no están hechos todavía, puede prolongar el proceso de cocción desde la aplicación o la Airfryer.
- Para salir del proceso de cocción antes de que finalice el tiempo de cocción, mantenga pulsado el botón de encendido/apagado de la Airfryer o pulse el icono de pausa y, a continuación, el icono de parada en la aplicación.
- También puede iniciar el tiempo y la temperatura individuales en la aplicación NutriU.
- En la parte inferior de la pantalla de inicio se encuentra el botón para ir a la pantalla de inicio, las recetas, el modo manual, los artículos o su perfil. Pulse el botón de modo manual y envíe el tiempo y la temperatura individuales a la Airfryer.

**Preparación de patatas fritas caseras**

Para preparar unas fantásticas patatas fritas caseras en la Airfryer:

- Elija una variedad de patata adecuada para freír, por ejemplo, patatas frescas y (ligeramente) harinosas.
  - Es mejor freír con aire las patatas por lotes de hasta 800 g/28 oz para obtener unos resultados uniformes. Las patatas fritas de mayor tamaño tienden a quedarse menos crujientes que las más pequeñas.
- 1** Pele las patatas y córtelas en tiras (10 x 10 mm/0,4 x 0,4" de grosor).
  - 2** Ponga las patatas en tiras en remojo en un recipiente con agua durante al menos 30 minutos.
  - 3** Vacíe el recipiente y seque las patatas en tiras con un paño de cocina o papel de cocina.
  - 4** Vierta una cucharada de aceite para cocinar en un bol, coloque las tiras en el bol y mézclelas hasta que estén cubiertas de aceite.
  - 5** Saque las tiras del bol con los dedos o una espumadera para que el exceso de aceite quede en el bol.

**Nota:**

- No incline el recipiente para verter todas las tiras en la cesta de una sola vez; de este modo, evitará que el aceite sobrante acabe en el recipiente.

- 6** Coloque las tiras en la cesta.
- 7** Fría las tiras de patata y agite la cesta 2 o 3 veces durante la cocción.

## Limpieza

### Advertencia

- Deje que la cesta, el recipiente y el interior del aparato se enfríen completamente antes de limpiarlos.
- El recipiente, la cesta y el interior del aparato tienen una capa antiadherente. No use utensilios de cocina metálicos ni materiales de limpieza abrasivos, ya que pueden dañar esta capa antiadherente.

Limpe siempre el aparato después de usarlo. Retire el aceite y la grasa del fondo del recipiente después de cada uso.

- 1 Pulse el botón de encendido para apagar el aparato, retire el enchufe de la toma de corriente y deje que al aparato se enfríe.

### Consejo

- Retire el recipiente y la cesta para permitir que la Airfryer se enfríe más rápido.

- 2 Elimine la grasa o el aceite sobrante que haya quedado en el fondo del recipiente.
- 3 Lave el recipiente y la cesta en el lavavajillas. También puede lavarlos con agua caliente, lavavajillas líquido y una esponja no abrasiva (consulte la "Tabla de limpieza").

### Nota:

- Coloque el recipiente con el tapón de goma en el lavavajillas. No quite el tapón de goma antes de limpiarlo.

### Consejo

- Si se pegan restos de alimentos al recipiente o a la cesta, puede ponerlos en remojo en agua caliente con lavavajillas líquido de 10 a 15 minutos. Al ponerlos en remojo, los restos de alimentos se sueltan y resulta más fácil eliminarlos. Asegúrese de usar lavavajillas líquido que pueda disolver el aceite y la grasa. Si hay manchas de grasa en el recipiente o la cesta y no puede retirarlas con agua caliente y lavavajillas líquido, utilice un desengrasante líquido.
- Si es necesario, se pueden retirar los restos de alimentos pegados a la resistencia con un cepillo de cerdas blandas o de dureza media. No utilice un cepillo con cerdas de acero ni cerdas duras, ya que podría dañar el revestimiento de la resistencia.

- 4 Limpie la parte exterior del aparato con un paño húmedo.

### Nota:

- Asegúrese de que no quede humedad en el panel de control. Seque el panel de control con un paño después de limpiarlo.

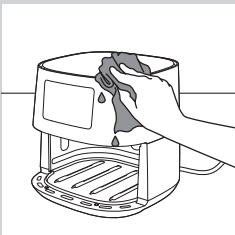
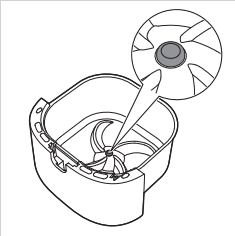

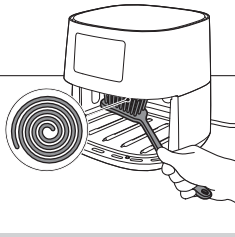

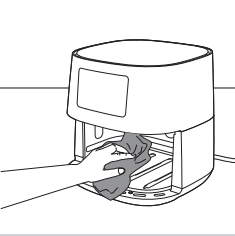

5 Limpie la resistencia con un cepillo de limpieza para eliminar cualquier residuo de alimento.



6 Limpie el interior del aparato con agua caliente y una esponja no abrasiva.

### Tabla de limpieza

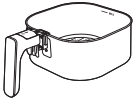
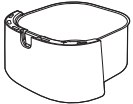
			
	✓	✓	✗
	✓	✓	✗

### Almacenamiento

- 1 Desenchufe el aparato y déjelo enfriar.
- 2 Asegúrese de que todas las piezas están limpias y secas antes de guardarlo.



**Nota:**

- Sostenga siempre la Airfryer en posición horizontal cuando la transporte. Asegúrese de sujetar también el recipiente de la parte delantera del aparato, ya que podría deslizarse fuera de este junto a la cesta si se inclina accidentalmente hacia abajo. Esto podría dañar ambas piezas.
- Asegúrese siempre de que las piezas desmontables de la Airfryer estén fijas antes de transportarla o almacenarla.

## Reciclaje



- Este símbolo significa que este producto no debe desecharse con la basura normal del hogar (2012/19/UE).
- Siga la normativa de su país con respecto a la recogida de productos eléctricos y electrónicos. El correcto desecho de los productos ayuda a evitar consecuencias negativas para el medioambiente y la salud humana.

## Declaración de conformidad

Por la presente, Philips Consumer Lifestyle B.V. declara que el aparato Airfryer HD928x cumple la Directiva 2014/53/UE. El texto completo de la declaración de conformidad de la UE está disponible en la siguiente dirección de Internet: <https://www.philips.com>. La Airfryer HD928x está equipada con un módulo Wi-Fi 802.11 b/g/n de 2,4 GHz.

## Garantía y asistencia

Si necesita ayuda o información, visite [www.philips.com/support](http://www.philips.com/support) o lea el folleto de garantía mundial independiente.

## Actualizaciones de software

Las actualizaciones son esenciales para proteger su privacidad y el funcionamiento correcto de su Airfryer y de la aplicación. Cada cierto tiempo, la aplicación se actualiza automáticamente con el software más reciente. Además, la Airfryer actualiza el firmware automáticamente.



### Nota:

- Cuando se esté instalando una actualización, asegúrese de que la Airfryer esté conectada a la red Wi-Fi doméstica. El dispositivo inteligente puede conectarse a cualquier red.
- Utilice siempre la aplicación y el firmware más recientes.
- Las actualizaciones están disponibles cuando se realizan mejoras de software o para evitar un problema de seguridad.
- La actualización del firmware se inicia automáticamente cuando la Airfryer está en modo de espera. Esta actualización tarda hasta 1 minuto y en la pantalla de la Airfryer se muestra "---" parpadeando. Durante este tiempo no se puede utilizar la Airfryer.

## Compatibilidad con otros dispositivos

Para obtener información detallada sobre la compatibilidad de la aplicación, consulte la información en la App Store.

## Reajuste de fábrica

Para restablecer la configuración de fábrica de la Airfryer, pulse los botones de temperatura y tiempo a la vez durante 10 segundos. La Airfryer deja de estar conectada a la red Wi-Fi doméstica y de estar vinculada a su dispositivo inteligente.

## Solución de problemas

Este capítulo resume los problemas más comunes que podría encontrarse con el aparato. Si no puede resolver el problema con la siguiente información, visite [www.philips.com/support](http://www.philips.com/support) para consultar una lista de preguntas más frecuentes, o póngase en contacto con el servicio de atención al cliente en su país.

Problema	Posible causa	Solución
El exterior del aparato se calienta durante el uso.	El calor del interior sale por las paredes exteriores.	Esto es normal. Todas las asas y los botones que hay que tocar durante el uso se mantienen lo suficientemente fríos al tacto.
		El recipiente, la cesta y el interior del aparato siempre se pondrán calientes cuando el aparato esté encendido para preparar de forma adecuada los alimentos. Estas piezas están siempre calientes al tacto.
		Si deja el aparato encendido durante mucho tiempo, algunas zonas se calientan demasiado para tocarlas. Estas zonas están marcadas en el aparato con el icono siguiente:  Siempre que conozca las zonas calientes y evite tocarlas, el uso del aparato es completamente seguro.
Mis patatas fritas caseras no quedan como esperaba.	No ha utilizado el tipo correcto de patata.	Para obtener los mejores resultados, utilice patatas frescas y harinosas. Si necesita guardar las patatas, no lo haga en un entorno frío, como el frigorífico. Elija patatas en cuyo embalaje se indique que son adecuadas para freír.
	La cantidad de ingredientes que hay en la cesta es demasiado grande.	Siga las instrucciones indicadas en la página 20 de este manual de usuario para preparar patatas fritas caseras.



Problema	Posible causa	Solución
	Ciertos tipos de ingredientes se tienen que sacudir a mitad del tiempo de cocción.	Siga las instrucciones indicadas en la página 20 de este manual de usuario para preparar patatas fritas caseras.
La Airfryer no se enciende.	El aparato no está enchufado.	Asegúrese de que la clavija se ha enchufado correctamente a la red.
	Hay varios aparatos conectados a una toma.	La Airfryer tiene una potencia elevada. Pruebe otra toma y compruebe los fusibles.
Hay algunas zonas desconchadas dentro de la Airfryer.	Pueden aparecer pequeñas manchas en el interior del recipiente de la Airfryer debido al contacto o a arañazos accidentales en el revestimiento (por ejemplo, durante la limpieza con utensilios duros o al introducir la cesta).	Puede evitar los daños introduciendo la cesta en el recipiente correctamente. Si introduce la cesta formando un ángulo, su lateral puede golpear la pared del recipiente y provocar que se desconchen pequeños trozos del revestimiento. Si esto ocurre, debe saber que no es algo nocivo, ya que todos los materiales utilizados son seguros para la alimentación.
Sale humo blanco del aparato.	Está cocinando ingredientes grasientos.	Extraiga con cuidado el exceso de aceite o grasa del recipiente y, a continuación, siga cocinando.
	El recipiente todavía contiene restos de grasa de la última vez.	El humo blanco se debe a los restos de grasa que se calientan en el recipiente. Limpie siempre a fondo el recipiente y la cesta después de cada uso.
	El empanado, rebozado o marinado no quedó bien adherido a los alimentos.	Las pequeñas partículas de empanado pueden provocar el humo blanco. Presione bien el empanado o rebozado de los alimentos para garantizar que quede adherido.
	El exceso de grasa salpica restos de adobo, líquido o jugo de la carne.	Seque bien los alimentos antes de colocarlos en la cesta.
El LED de la red Wi-Fi de mi Airfryer ya no se ilumina.	<ul style="list-style-type: none"> <li>· La Airfryer ya no está conectada a la red Wi-Fi doméstica.</li> <li>· Ha cambiado su red Wi-Fi doméstica.</li> </ul>	Inicie el proceso de configuración de la red Wi-Fi manteniendo pulsado el botón de menú y siga las instrucciones de la aplicación.
La aplicación indica que el proceso de emparejamiento no se ha realizado correctamente.	Otro usuario ha emparejado la Airfryer con un dispositivo inteligente diferente y está cocinando.	Espere hasta que el otro usuario haya terminado el proceso de cocción y vuelva a emparejar el dispositivo inteligente con la Airfryer.
La pantalla muestra "---" parpadeando.	La Airfryer está actualizando el firmware.	Espere un minuto hasta que el proceso de actualización del firmware haya finalizado.
La pantalla de la Airfryer muestra "E!".	El dispositivo está roto o defectuoso.	Póngase en contacto con el servicio técnico de Philips o con el servicio de atención al cliente de Philips de su país.



Las especificaciones están sujetas a cambios sin previo aviso.  
© 2021 Koninklijke Philips N.V.  
Todos los derechos reservados.